

令和8年6月18日

ラッピング広告事業者選定プロポーザルの実施について（通知）

標記の件につきまして、次のとおりプロポーザルに参加する事業者を公募いたします。

1 目的

北総合体育館に設置する専用貸出ロッカー2台にラッピング広告を希望する事業者を公募し、プロポーザル方式により当該事業者を選定します。

2 ロッカー概要

(1) 設置台数 2台

(2) 設置場所（別紙参照）

ア 3階弓道場前廊下 1台

イ 1階剣道場兼卓球場前エントランススペース 1台

(3) ロッカーの大きさ（1台あたりのラッピング可能範囲、別紙参照）

幅900mm、奥行450mm、高さ2,500（後付けパネル500mmを含む）mmとなる。

3 掲出条件

(1) ラッピング広告の掲出については、ロッカー前面及び側面にラッピングを施すことを可能とする。

(2) ラッピング広告の掲出の期間は、令和8年8月1日から令和11年3月31日までの3ヶ月間とする。

(3) 掲出するラッピング広告の内容について、次の内容を包含するラッピング広告については掲出できないものとする。

ア 公社が公序良俗に著しく反すると認めるもの。

イ 公社が風致、美観を損ねると認めるもの。

ウ 公社が公衆に不快の念を与えると認めるもの。

エ 宗教団体等、特定の思想の流布を目的とした団体の宣伝に供するもの。

オ 政治団体の宣伝に供するもの。

カ 他者の欠点や弱点を強調するもの。

(6) デザインを含むラッピング広告及び掲出期間終了時の原状復帰に係る費用は事業者が負担するものとする。

(7) デザインの知的財産権については事業者に帰属するものとする。

(8) 掲出期間中においては、事業者はラッピング広告の貼替を自由に行えるものとする。ただし、貼替前に公社にデザイン等の資料を提出し公社の確認を得るほか、ロッカー利用者への影響等を鑑み作業日程等について協議するものとする。

(9) 掲出期間中に貼替を実施する場合の費用については、事業者の負担とする。

- (10) 掲出するラッピング広告が著しく汚損した場合において、公社は事業者に速やかに状況を報告し、対応を協議するものとする。ただし、公社の責によらずラッピング広告が汚損した場合の復旧に係る費用は、原則として事業者が負担するものとする。
- (11) 掲出期間の延長は原則行えないものとする。ただし、令和11年4月1日以降のラッピング広告掲出について公社が募集を行い、その承認を受けた場合はこの限りでない。
- (12) 掲出期間満了となった場合、事業者は直ちにラッピング広告を撤去するものとする。

4 応募及び選考について

ラッピング広告を希望する事業者は、「ラッピング広告掲出申込書」(以下「申込書」という。)を応募期間中に電子メールにて添付資料(申込書を参照)と共に提出してください。なお、添付資料は自由書式となりますが、PDF形式にて提出してください。

提出を受けた書類を基に選考を行い、採用不採用に関わらず結果通知を行います。

(1) 応募期間及び送付先

令和8年6月22日(月)から6月30日(火)午後4時まで。

【電子メール送付先】

公益財団法人相模原市まち・みどり公社 事務局

jigyousuishin@sagamiharashi-machimidori.or.jp

(送信後、電話で当公社事務局(042-751-6089)に着信を確認してください。)

(2) 質疑応答

本選考に係る質問につきましては、「質疑応答書」の質問欄にて質疑期限内に申し出てください。指定された日時及び方法では本件に関する質疑は受け付けませんのでご注意ください。質疑があった場合、質疑回答期間中、公社ホームページに回答を掲載します。

ア 質疑提出

【質疑提出期間】

令和8年6月18日(木)から令和8年6月23日(火)午後4時まで

所定の様式で、電子メールにより質問を行ってください。

【電子メール送付先】

公益財団法人相模原市まち・みどり公社 事務局

jigyousuishin@sagamiharashi-machimidori.or.jp

(送信後、電話で当公社事務局(042-751-6089)に着信を確認してください。)

イ 質疑回答

【質疑回答期間】

令和8年6月24日(水)から令和8年6月29日(月)午後4時まで

5 選考方法

提出いただいた申込書及び付属資料を審査のうえ順位を決定し、その第1順位の事業者にラッピング広告の掲出を実施していただきます。ただし、決定した事業者様と契約し難い状況となった場合には、次点の事業者様を繰り上げるものとします。

6 選定結果の効力について

この選考結果は、当社が相模原市へ申請する行政財産目的外使用許可申請等を行い、それが許可されたときに効力を生じるものとし、許可が得られない場合は、設置できない場合があるものとします。

以 上

別紙 設置イメージ及び図面

【弓道場前廊下】



【剣道場兼卓球場前エントランス】



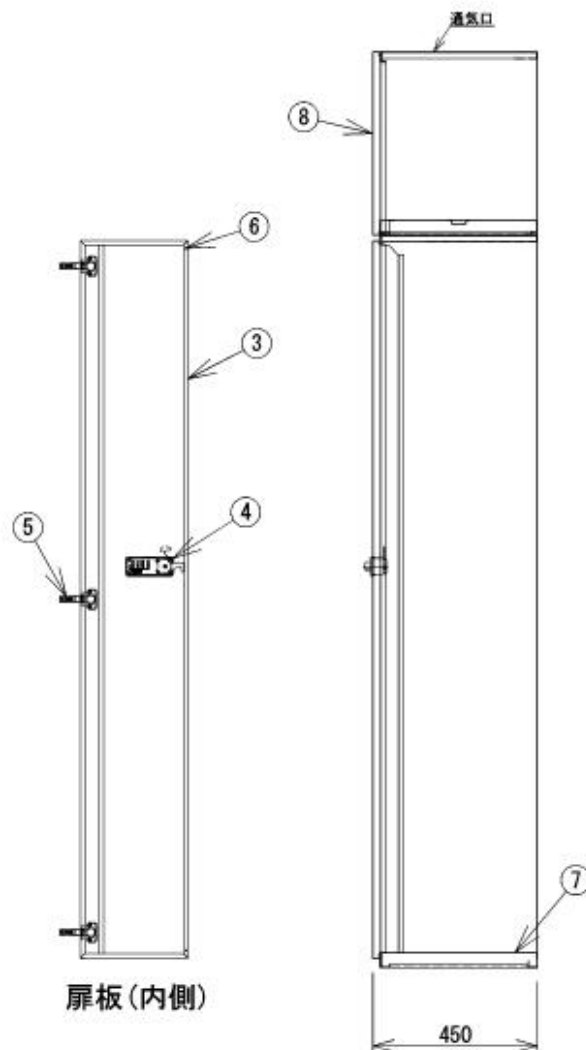
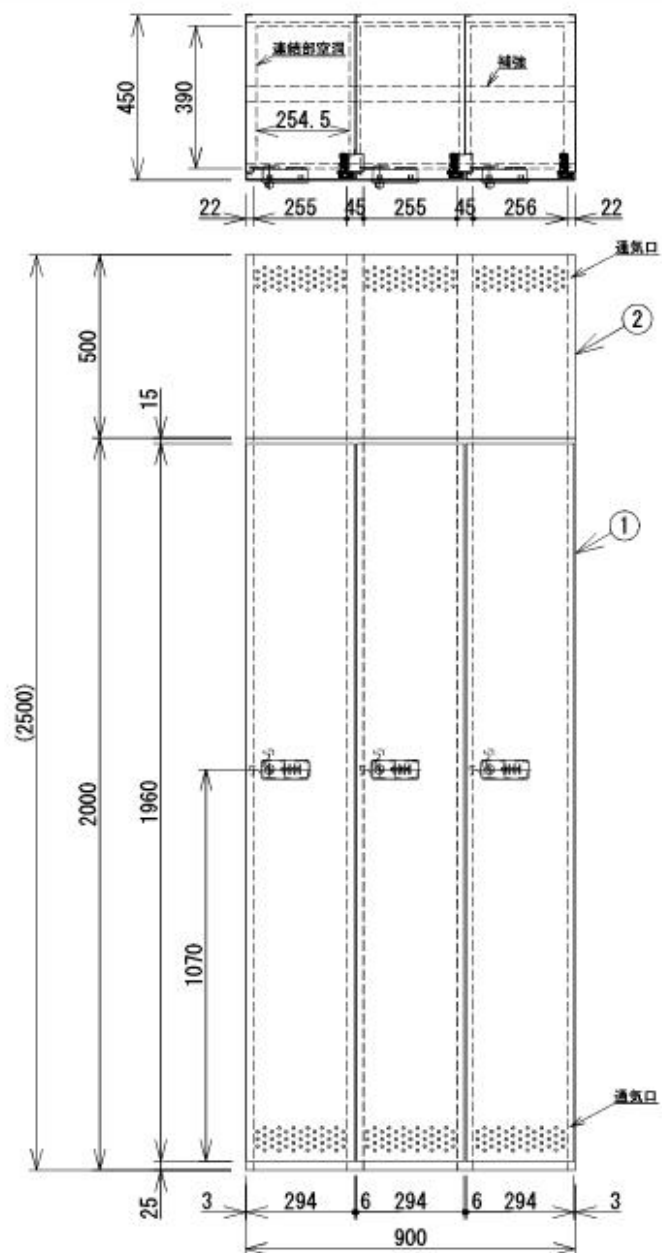

番号	品名	個数	材質	備考
①	ロッカー本体	1	SPCC	-
②	ロッカー上部BOX	1	SPCC	連結仕様
③	扉板	3	SPCC	-
④	ダイヤル錠 (NW-200)	3	-	-
⑤	ヒンジ	9	-	-
⑥	戸当りゴム	6	-	-
⑦	ステンレスカパー	3	SUS304	両面テープ貼り
⑧	正面パネル	1	SPCC	-